



AJUNTAMENT
DE RUPIÀ

CATÀLEG D'EDIFICACIONS EN SÒL NO URBANITZABLE MUNICIPI DE RUPIÀ



CONSELL COMARCAL DEL BAIX EMPORDÀ
ÀREA D'ARQUITECTURA I URBANISME

18B MAS GUARDIS

Carretera Parlavà - La Pera

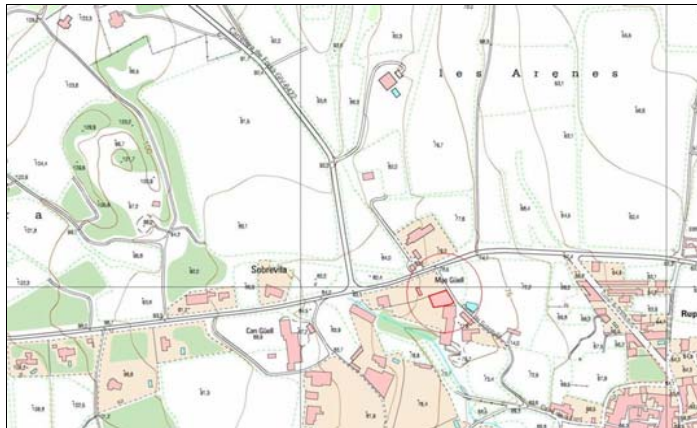

Emplaçament



Ortofotomapa

1. Descripció de la casa

Mas de planta rectangular, amb pendents de teula a dues aigües cap a les façanes principal i posterior. S'hi distingeix una gran terrassa a PP1

La volumetria del mas és de PB + PP1, amb una zona amb un attell.

Actualment encara presenta les façanes amb l'antic revestiment i amb contraforts, amb llindes i muntants d'obertures vistos.

No hi ha cap tipus de construcció aïllada. Cal destacar que el jardí es troba emmurallat.

1.1 Època de construcció i tipologia

Anys 1600 - 1650.

Tipologia de masia gran.

1.2 Estat de conservació de l'immoble

Regular.

1.3 Ús actual

Segona residència.

1.4 Serveis i accessibilitat a la finca

Camí d'accés des de carretera de Parlavà a La Pera.

Disposa del servei d'electricitat i aigua.



AJUNTAMENT
DE RUPIÀ

CATÀLEG D'EDIFICACIONS EN SÒL NO URBANITZABLE MUNICIPI DE RUPIÀ



CONSELL COMARCAL DEL BAIX EMPORDÀ
ÀREA D'ARQUITECTURA I URBANISME

18B MAS GUARDIS

Carretera Parlavà - La Pera



Façana Nord (principal)



Façana Oest



Galliner aïllat.



Façana Sud



Façana Sud i Est



AJUNTAMENT
DE RUPIÀ

CATÀLEG D'EDIFICACIONS EN SÒL NO URGANITZABLE MUNICIPI DE RUPIÀ



CONSELL COMARCAL DEL BAIX EMPORDÀ
ÀREA D'ARQUITECTURA I URBANISME

18B MAS GUARDIS

Carretera Parlavà - La Pera

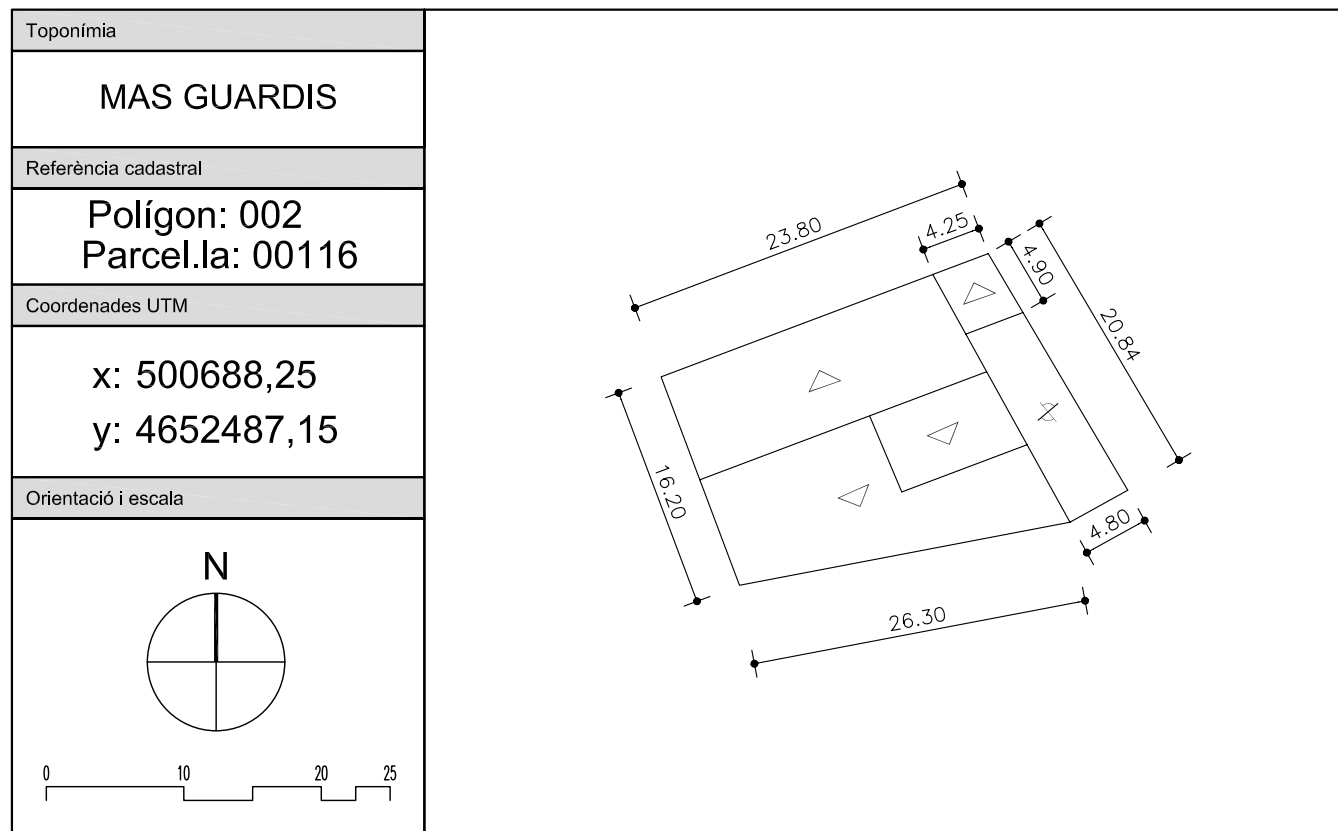



AJUNTAMENT
DE RUPIÀ

CATÀLEG D'EDIFICACIONS EN SÒL NO URBANITZABLE MUNICIPI DE RUPIÀ



CONSELL COMARCAL DEL BAIX EMPORDÀ
ÀREA D'ARQUITECTURA I URBANISME

18B MAS GUARDIS

Carretera Parlavà - La Pera

2. Justificació de les raons arquitectòniques, històriques i paisatgístiques que aconsellen la recuperació i preservació de la masia.

El valor arquitectònic del mas és considerable com a element històric i d'arquitectura tradicional autòctona, tot i que algunes intervencions posteriors han devaluat bona part del seu interès

Hi caldrien algunes intervencions de reconstrucció per tal de tornar a posar en valor el potencial de l'edifici. Es proposa la seva conservació i millora sota determinades condicions.

3. Proposta d'intervenció

3.1. Usos admesos

Habitatge familiar, edifici vinculat a l'ús agrícola, hostaleria rural i activitats d'interès públic i social.

3.2. Condicions d'ordenació

Els cossos afegits al mas posteriorment tenen consideració de volums disconformes i no s'hi podran fer altres obres que les imprescindibles que exigissin la higiene o conservació de l'immoble.

Qualsevol reforma, ampliació o subdivisió del mas queda condicionada a la supressió dels volums disconformes o a la seva adequació a les característiques tipològiques de l'edifici original. A tal efecte caldrà presentar un projecte arquitectònic justificatiu de l'intervenció. Aquest projecte podrà contemplar l'ampliació fins a un màxim de 500,00m² construïts en el cas que l'edificació actual no els esgoti i amb la limitació dels articles 1 i 5 de la normativa del catàleg.

El projecte podrà també preveure la subdivisió del mas en dues finques en règim de propietat horitzontal, amb les condicions que estableix l'article 2 de la normativa del catàleg.

El mas es troba inclòs en el catàleg d'elements d'interès històric i arquitectònic del municipi. Qualsevol intervenció al mas haurà de comptar amb l'informe favorable de la Comissió Territorial del Patrimoni de la Generalitat de Catalunya.

3.3. Accés i serveis

Caldrà fer la urbanització i la instal·lació dels serveis corresponents que hi manquen. Les millores de subministrament energètic no comportaran cap estesa aèria.

Es recomana l'ús d'energies alternatives i renovables. Qualsevol nova utilització garantirà l'existència de sanejament autònom amb el corresponent sistema de depuració.
